



ประกาศกระทรวงอุตสาหกรรม

ฉบับที่ 1999 (พ.ศ. 2537)

ออกตามความในพระราชบัญญัติมาตรฐานผลิตภัณฑ์อุตสาหกรรม

พ.ศ. 2511

เรื่อง แก้ไขมาตรฐานผลิตภัณฑ์อุตสาหกรรม

แผ่นชั้นไม้อัดซีเมนต์ : ความหนาแน่นสูง (แก้ไขครั้งที่ 1)

โดยที่เป็นการสมควรแก้ไขเพิ่มเติมมาตรฐานผลิตภัณฑ์อุตสาหกรรม แผ่นชั้นไม้อัดซีเมนต์ : ความหนาแน่นสูง มาตรฐานเลขที่ มอก.878-2532

อาศัยอำนาจตามความในมาตรา 15 แห่งพระราชบัญญัติมาตรฐานผลิตภัณฑ์อุตสาหกรรม พ.ศ. 2511 รัฐมนตรีว่าการกระทรวงอุตสาหกรรมออกประกาศกำหนดมาตรฐานผลิตภัณฑ์อุตสาหกรรม แผ่นชั้นไม้อัดซีเมนต์ : ความหนาแน่นสูง มาตรฐานเลขที่ มอก. 878-2532 ท้ายประกาศกระทรวงอุตสาหกรรม ฉบับที่ 1516 (พ.ศ.2532) ลงวันที่ 3 สิงหาคม พ.ศ.2532 ดังต่อไปนี้

1. ให้แก้หมายเลขมาตรฐานเลขที่ “มอก. 878-2532” เป็น “มอก. 878-2537”
2. ให้ยกเลิกความในข้อ 5.2 และให้ใช้ความต่อไปนี้แทน

“5.2 การทำ

ใช้เครื่องจักรย่อยไม้ออกเป็นชั้นไม้แยกชั้นไม้ให้ได้ขนาดตามที่ต้องการนำไปผสมกับปูนซีเมนต์ แล้วนำไปโรยและอัดเป็นแผ่นในแบบ โดยทิ้งไว้ให้ปูนซีเมนต์ก่อตัวจึงถอดแบบออก หากใส่สารผสมเพิ่มต้องไม่ทำให้ความแข็งแรงหรือความคงทนของแผ่นชั้นไม้อัดซีเมนต์เสียไป”

3. ให้ยกเลิกความในข้อ 6.4 และให้ใช้ความต่อไปนี้แทน

“6.4 สภาพนำความร้อน

ต้องมีค่าเฉลี่ยไม่เกิน 0.25 วัตต์ต่อเมตรเคลวิน

การทดสอบให้ปฏิบัติตามมาตรฐานผลิตภัณฑ์อุตสาหกรรม วิธีทดสอบสมบัติการเป็นฉนวนความร้อน (ในกรณีที่ยังไม่มีการประกาศกำหนดมาตรฐานดังกล่าว ให้เป็นไปตาม BS 874 Part 2 หรือ ASTM C 177)”

4. ให้ยกเลิกความในข้อ 9.3.1.2 และให้ใช้ความต่อไปนี้แทน
 “9.3.1.2 ไมโครมิเตอร์ ที่วัดได้ละเอียดถึง 0.05 มิลลิเมตร สำหรับวัดความหนา”
5. ให้เพิ่มความต่อไปนี้เป็นข้อ 9.3.1.3
 “9.3.1.3 เวอร์เนียแคลิเปอร์สที่วัดได้ละเอียดถึง 0.5 มิลลิเมตร สำหรับวัดความกว้างและความยาว”
6. ให้ยกเลิกรูปที่ 4 และให้ใช้รูปต่อไปนี้แทน

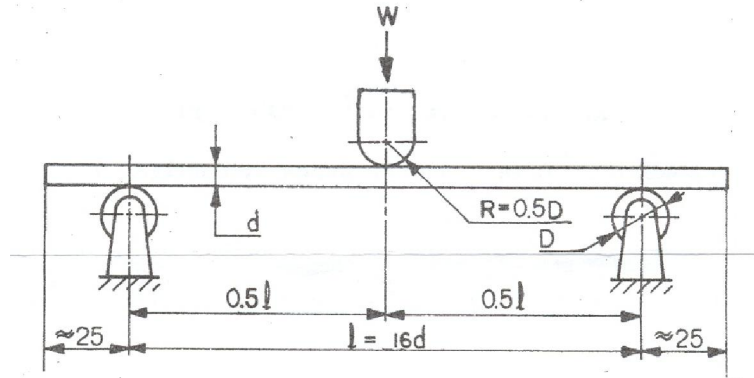

รูปที่ 4 การทดสอบความต้านแรงดัดและมอดูลัสยืดหยุ่น
 (ข้อ 9.6.1.2)

ทั้งนี้ ตั้งแต่วันที่ประกาศในราชกิจจานุเบกษา เป็นต้นไป

ประกาศ ณ วันที่ 4 ตุลาคม พ.ศ. 2537

พลตรี สนั่น ขจรประศาสน์

รัฐมนตรีว่าการกระทรวงอุตสาหกรรม

ประกาศในราชกิจจานุเบกษา ฉบับประกาศทั่วไป เล่ม 111 ตอนที่ 87 ง

วันที่ 1 พฤศจิกายน พุทธศักราช 2537

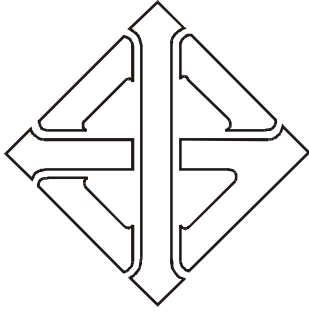

มาตรฐานผลิตภัณฑ์อุตสาหกรรม

THAI INDUSTRIAL STANDARD

มอก. 878 – 2532

แผ่นซีเมนต์อัดซีเมนต์ : ความหนาแน่นสูง

CEMENT BONDED PARTICLEBOARDS : HIGH DENSITY

สำนักงานมาตรฐานผลิตภัณฑ์อุตสาหกรรม

กระทรวงอุตสาหกรรม

UDC 691.328.41:674.821

ISBN 974-8126-75-7

มาตรฐานผลิตภัณฑ์อุตสาหกรรม
แผ่นซีเมนต์อัดซีเมนต์ : ความหนาแน่นสูง

มอก. 878 – 2532

สำนักงานมาตรฐานผลิตภัณฑ์อุตสาหกรรม
กระทรวงอุตสาหกรรม ถนนพระรามที่ 6 กรุงเทพฯ 10400
โทรศัพท์ 0 2202 3300

ประกาศในราชกิจจานุเบกษา เล่ม 106 ตอนที่ 137
วันที่ 24 สิงหาคม พุทธศักราช 2532

คณะกรรมการวิชาการคณะที่ 120
มาตรฐานผลิตภัณฑ์อุตสาหกรรมแผ่นอัดสำหรับการก่อสร้าง

ประธานกรรมการ

นายวรรณะ มณี

ผู้แทนสมาคมสถาปนิกสยามในพระบรมราชูปถัมภ์

กรรมการ

นายสุธี หาญสงคราม

ผู้แทนกรมป่าไม้

นายสมศักดิ์ พัฒนประภาพันธุ์

นายยงยุทธ ศรีเมฆรัตน์

ผู้แทนกรมโยธาธิการ

นายสุทธิศักดิ์ สำเร็จประสงค์

ผู้แทนสถาบันวิจัยวิทยาศาสตร์และเทคโนโลยีแห่งประเทศไทย

นายอรุณ พุฒยางกูร

ผู้แทนสถาบันเทคโนโลยีพระจอมเกล้า พระนครเหนือ

นายฝั่งผาย สุนทรภักย์

ผู้แทนวิทยาลัยเทคโนโลยีและอาชีวศึกษา

วิทยาเขตเทคนิคกรุงเทพฯ

นายพลสินธุ์ อาชวาคม

ผู้แทนกรมการค้าต่างประเทศ

นายวิจิตร กฤษณบำรุง

ผู้แทนคณะวนศาสตร์มหาวิทยาลัยเกษตรศาสตร์

นายอำนาจ พานิชกุล

ผู้แทนวิศวกรรมสถานแห่งประเทศไทยในพระบรมราชูปถัมภ์

นายอภิย์ วัฒนันนท์

-

ผู้แทนบริษัท ศรีมหาราช จำกัด

ร.ต. อุทัย สินธุประมา

ผู้แทนบริษัท ไม้อัดไทย จำกัด

นายวิชัย ภูษิตวิทย์

นายชูชาติ บุญศิริ

ผู้แทนบริษัท ไทยชิปบอร์ด จำกัด

ร.ท. ฉลอง ขุนพรหม

ผู้แทนบริษัท สตรามิตบอร์ด จำกัด

นายก่อเกียรติ แยมมีศรี

ผู้แทนบริษัท เซลโลกริตไทย จำกัด

นายนิสสิต บุญ-หลง

ผู้แทนบริษัท ไทยทักซิณป่าไม้ จำกัด

กรรมการและเลขานุการ

นายสมคิด แสงนิล

ผู้แทนสำนักงานมาตรฐานผลิตภัณฑ์อุตสาหกรรม

ปัจจุบันมีการทำแผ่นซีเมนต์ไม้อัดซีเมนต์ : ความหนาแน่นสูง ขึ้นได้เองภายในประเทศ โดยนำไปใช้ในงานก่อสร้างทั่วไป และส่งไปจำหน่ายยังต่างประเทศ ดังนั้นเพื่อเป็นการส่งเสริมอุตสาหกรรมประเภทนี้และเพื่อประโยชน์แก่ผู้ใช้ จึงกำหนดมาตรฐานผลิตภัณฑ์อุตสาหกรรม แผ่นซีเมนต์ไม้อัดซีเมนต์ : ความหนาแน่นสูง ขึ้น มาตรฐานผลิตภัณฑ์อุตสาหกรรมนี้ กำหนดขึ้นโดยอาศัยเอกสารต่อไปนี้เป็นแนวทาง

ISO 8335 : 1987

Cement-bonded particleboards-Boards of Portland or equivalent cement reinforced with fibrous wood particles

คณะกรรมการมาตรฐานผลิตภัณฑ์อุตสาหกรรมได้พิจารณามาตรฐานนี้แล้ว เห็นสมควรเสนอรัฐมนตรีประกาศตาม มาตรา 15 แห่งพระราชบัญญัติมาตรฐานผลิตภัณฑ์อุตสาหกรรม พ.ศ. 2511



ประกาศกระทรวงอุตสาหกรรม

ฉบับที่ 1516 (พ.ศ. 2532)

ออกตามความในพระราชบัญญัติมาตรฐานผลิตภัณฑ์อุตสาหกรรม

พ.ศ. 2511

เรื่อง กำหนดมาตรฐานผลิตภัณฑ์อุตสาหกรรม

แผ่นซีดีไอดีซีเมนต์: ความหนาแน่นสูง

อาศัยอำนาจตามความในมาตรา 15 แห่งพระราชบัญญัติมาตรฐานผลิตภัณฑ์อุตสาหกรรม พ.ศ. 2511 รัฐมนตรีว่าการกระทรวงอุตสาหกรรมออกประกาศกำหนดมาตรฐานผลิตภัณฑ์อุตสาหกรรมแผ่นซีดีไอดีซีเมนต์: ความหนาแน่นสูง มาตรฐานเลขที่ มอก. 878-2532 ไว้ ดังมีรายการละเอียดต่อท้ายประกาศนี้

ประกาศ ณ วันที่ 3 สิงหาคม พ.ศ. 2532

บรรหาร ศิลปอาชา

รัฐมนตรีว่าการกระทรวงอุตสาหกรรม

มาตรฐานผลิตภัณฑ์อุตสาหกรรม

แผ่นชั้นไม้อัดซีเมนต์ : ความหนาแน่นสูง

1. ขอบข่าย

- 1.1 มาตรฐานผลิตภัณฑ์อุตสาหกรรมนี้กำหนด แบบและสัญลักษณ์ ขนาดและเกณฑ์ความคลาดเคลื่อน ส่วนประกอบ และการทำ คุณลักษณะที่ต้องการ เครื่องหมายและฉลาก การชักตัวอย่างและเกณฑ์ตัดสิน และการทดสอบ แผ่นชั้นไม้อัดซีเมนต์ : ความหนาแน่นสูง ที่ใช้งานก่อสร้างทั่ว ๆ ไป
- 1.2 มาตรฐานผลิตภัณฑ์อุตสาหกรรมนี้ครอบคลุมเฉพาะ แผ่นชั้นไม้อัดซีเมนต์ : ความหนาแน่นสูง ที่เป็นแผ่นเรียบ รูปสี่เหลี่ยม แต่ไม่ครอบคลุมถึงแผ่นชั้นไม้อัดซีเมนต์ : ความหนาแน่นสูง ที่มีรูปร่างพิเศษ

2. บทพิเศษ

ความหมายของคำที่ใช้ในมาตรฐานผลิตภัณฑ์อุตสาหกรรมนี้ มีดังต่อไปนี้

- 2.1 แผ่นชั้นไม้อัดซีเมนต์ : ความหนาแน่นสูง ซึ่งต่อไปนี้มาตรฐานนี้จะเรียกว่า “แผ่นชั้นไม้อัดซีเมนต์” หมายถึง ผลิตภัณฑ์ที่มีลักษณะเป็นแผ่น ทำจากซินไม้และปูนซีเมนต์ปอร์ตแลนด์ มีความหนาแน่นอยู่ในช่วง 1 100 ถึง 1 300 กิโลกรัมต่อลูกบาศก์เมตร
- 2.2 ซินไม้ หมายถึง ซินหรือส่วนของเนื้อไม้หรือวัสดุลิกโนเซลลูโลส (ligno-cellulosic material) อื่น ๆ ที่ถูกย่อยด้วยเครื่องจักร ซินไม้อาจมีลักษณะต่าง ๆ อย่างไม่อย่างหนึ่งดังนี้
 - 2.2.1 เกล็ด (flake) หมายถึง ซินไม้บาง ๆ มีทิศทางของเส้นไม้นานกับผิว ได้จากการใช้มีดตัดขนานกับแนวของเส้นไม้ แต่ทำมุมกับแนวแกนของเส้นใย
 - 2.2.2 เกล็ดใหญ่ (wafer) หมายถึง ซินไม้ที่มีลักษณะเช่นเดียวกับเกล็ด แต่มีความกว้างและความหนามากกว่า
 - 2.2.3 แถบ (strand) หมายถึง ซินไม้ที่มีลักษณะเช่นเดียวกับเกล็ดแต่มีความยาวมากเมื่อเทียบกับความกว้าง และมีความหนาสม่ำเสมอตลอดความยาวของแถบ
 - 2.2.4 ชีบกบ (planer shaving) หมายถึง ซินไม้ที่มีรูปร่างเป็นแผ่นขนาดเล็กมีความหนาไม่เท่ากัน คือหนาที่ปลายด้านหนึ่งส่วนปลายอีกด้านหนึ่งจะบาง มีลักษณะเป็นแฉกขนนก และมักจะโค้งงอด้วย ซึ่งได้จากการไสไม้ด้วยเครื่องไสไม้ชนิดหัวตัดหมุน (rotary cutterhead)
 - 2.2.5 แท่ง (splinter or sliver) หมายถึง ซินไม้ที่มีลักษณะเป็นรูปสี่เหลี่ยมเมื่อมองทางหน้าตัด และมีความยาวตามแนวเส้นไม้น้อยกว่า 4 เท่าของความหนา
 - 2.2.6 เม็ด (granule) หมายถึง ซินไม้ที่มีลักษณะคล้ายขี้เลื่อยซึ่งมีความกว้าง ความยาว และความหนาเกือบเท่ากัน
 - 2.2.7 ลักษณะอื่น ๆ ซึ่งเหมาะสำหรับใช้ทำแผ่นชั้นไม้อัดซีเมนต์
- 2.3 วัสดุลิกโนเซลลูโลส หมายถึง วัสดุที่มีเซลลูโลสและลิกนินเป็นองค์ประกอบหลัก เช่น ไม้ และพืชต่าง ๆ ได้แก่ ชานอ้อย ป่าน ปอ เป็นต้น

3. แบบและสัญลักษณ์

- 3.1 แผ่นขึ้นไม้อัดซีเมนต์ แบ่งออกเป็น 2 แบบ ตามลักษณะพื้นผิว คือ
- 3.1.1 แบบผิวขัดเรียบ มีสัญลักษณ์ SAN
 - 3.1.2 แบบผิวไม่ขัด มีสัญลักษณ์ UNS

4. ขนาดและเกณฑ์ความคลาดเคลื่อน

- 4.1 ความกว้างและความยาว ให้เป็นไปตามที่ระบุไว้ที่ฉลาก โดยจะมีเกณฑ์ความคลาดเคลื่อนได้ไม่เกินค่าที่กำหนดในตารางที่ 1
- หมายเหตุ 1. ความกว้างที่แนะนำ คือ 600 900 และ 1 200 มิลลิเมตร
2. ความยาวที่แนะนำ คือ 1 200 1 800 และ 2 400 มิลลิเมตร
- การวัดให้ปฏิบัติตามข้อ 9.2
- 4.2 ความหนา ให้เป็นไปตามที่ระบุไว้ที่ฉลากแต่ต้องไม่น้อยกว่า 6 มิลลิเมตร โดยจะมีเกณฑ์ความคลาดเคลื่อนได้ไม่เกินค่าที่กำหนดในตารางที่ 1
- การวัดให้ปฏิบัติตามข้อ 9.2
- 4.3 ความแตกต่างของเส้นทแยงมุมทั้ง 2 เส้น จะมีได้ไม่เกินร้อยละ 0.25 ของเส้นสั้น
- การวัดให้ปฏิบัติตามข้อ 9.2
- 4.4 ความตรงของขอบแต่ละด้านจะคลาดเคลื่อนไปจากแนวตรง ได้ไม่เกิน 3.0 มิลลิเมตร
- การวัดให้ปฏิบัติตามข้อ 9.2

ตารางที่ 1 เกณฑ์ความคลาดเคลื่อน
(ข้อ 4.1และข้อ 4.2)

หน่วยเป็นมิลลิเมตร

ความหนา ระบุ	เกณฑ์ความคลาดเคลื่อน		
	ความกว้าง และความยาว	ความหนา	
		SAN	UNS
6 ถึง 12	± 5		± 1.0
เกิน 12 ถึง 20		± 0.3	± 1.5
เกิน 20			± 2.0

5. ส่วนประกอบและการทำ

5.1 ส่วนประกอบ

5.1.1 ชื้นไม้

5.1.2 ปูนซีเมนต์

ควรเป็นไปตามมาตรฐานผลิตภัณฑ์อุตสาหกรรม ปูนซีเมนต์ปอร์ตแลนด์ เล่ม 1 ข้อกำหนดคุณภาพ มาตรฐานเลขที่ มอก. 15 เล่ม 1

5.2 การทำ

ใช้เครื่องจักรย่อยไม้ออกเป็นชิ้นไม้ แยกชิ้นไม้ให้ได้ขนาดตามที่ต้องการ นำไปผสมกับปูนซีเมนต์ แล้วนำไปโรย และอัดเป็นแผ่นโดยทิ้งไว้ให้ปูนซีเมนต์ก่อตัวจึงถอดแบบออก หากใส่สารผสมเพิ่มเติมไม่ทำให้ความแข็งแรง หรือความคงทนของแผ่นชิ้นไม้อัดซีเมนต์เสียไป

6. คุณลักษณะที่ต้องการ

6.1 ลักษณะทั่วไป

แผ่นชิ้นไม้อัดซีเมนต์ต้องมีความหนา ความแน่น และความเรียบสม่ำเสมอทั้งแผ่น ขอบจะต้องตั้งได้ฉากกับระนาบผิว

การทดสอบให้ทำโดยการตรวจพินิจ

6.2 ความหนาแน่นความหนาแน่น

ความหนาแน่นเฉลี่ยต้องอยู่ในช่วง 1 100 ถึง 1 300 กิโลกรัมต่อลูกบาศก์เมตร

การทดสอบให้ปฏิบัติตามข้อ 9.3

6.3 ความชื้น

ความชื้นเฉลี่ยต้องอยู่ในช่วงร้อยละ 9 ถึงร้อยละ 15

การทดสอบให้ปฏิบัติตามข้อ 9.4

6.4 สภาพนำความร้อน

ต้องมีค่าเฉลี่ยไม่เกิน 0.155 วัตต์ต่อเมตรเคลวิน

การทดสอบให้ปฏิบัติตามมาตรฐานผลิตภัณฑ์อุตสาหกรรม วิธีทดสอบสมบัติการเป็นฉนวนกันความร้อน (ในกรณีที่ยังไม่มีการประกาศกำหนดมาตรฐานดังกล่าว ให้เป็นไปตาม BS 874)

6.5 คุณลักษณะที่ต้องการอื่น ๆ

ให้เป็นไปตามตารางที่ 2

ตารางที่ 2 คุณลักษณะที่ต้องการอื่นๆ
(ข้อ 6.5)

รายการ ที่	คุณลักษณะ	เกณฑ์ที่กำหนด	วิธีทดสอบ ตาม
1	การพองตัวเมื่อแช่น้ำ ร้อยละ ไม่เกิน	2	ข้อ 9.5
2	ความต้านแรงดัด เมกะพาสคัล ไม่น้อยกว่า	9	ข้อ 9.6
3	มอดุลัสยืดหยุ่น เมกะพาสคัล ไม่น้อยกว่า	3 000	ข้อ 9.6
4	ความต้านแรงดึงตั้งฉากกับผิวหน้า เมกะพาสคัล ไม่น้อยกว่า	0.5	ข้อ 9.7

7. เครื่องหมายและฉลาก

- 7.1 ที่แผ่นขึ้นไม้อัดซีเมนต์ทุกแผ่น อย่างน้อยต้องมีเลข อักษรหรือเครื่องหมายแจ้งรายละเอียดต่อไปนี้ให้เห็นได้ง่าย ชัดเจน
- (1) คำว่า “แผ่นขึ้นไม้อัดซีเมนต์”
 - (2) สัญลักษณ์ของแบบ
 - (3) ขนาด (กว้าง × ยาว × หนา) เป็นมิลลิเมตร
 - (4) เดือน ปีที่ทำ หรือรหัสรุ่นที่ทำ
 - (5) ชื่อผู้ทำหรือโรงงานที่ทำ หรือเครื่องหมายการค้าที่จดทะเบียน
- ในกรณีที่ใช้ภาษาต่างประเทศ ต้องมีความหมายตรงกับภาษาไทยที่กำหนดไว้ข้างต้น
- 7.2 ผู้ทำผลิตภัณฑ์อุตสาหกรรมที่เป็นไปตามมาตรฐานนี้ จะแสดงเครื่องหมายมาตรฐานกับผลิตภัณฑ์อุตสาหกรรมนั้นได้ ต่อเมื่อได้รับใบอนุญาตจากคณะกรรมการมาตรฐานผลิตภัณฑ์อุตสาหกรรมแล้ว

8. การชักตัวอย่างและเกณฑ์ตัดสิน

- 8.1 รุ่น ในที่นี้ หมายถึง แผ่นชิ้นไม้อัดซีเมนต์ที่มีแบบและความหนาระบุเดียวกัน ทำโดยกรรมวิธีเดียวกัน ที่ทำหรือส่งมอบหรือซื้อขายในระยะเวลาเดียวกัน
- 8.2 การชักตัวอย่างและการยอมรับ ให้เป็นไปตามแผนการชักตัวอย่างที่กำหนดต่อไปนี้ หรืออาจใช้แผนการชักตัวอย่างอื่นที่เทียบเท่ากันทางวิชาการกับแผนที่กำหนดไว้
- 8.2.1 การชักตัวอย่างและการยอมรับสำหรับการทดสอบขนาด และลักษณะทั่วไป
- 8.2.1.1 ให้ชักตัวอย่างโดยวิธีสุ่มจากรุ่นเดียวกัน ตามจำนวนที่กำหนดในตารางที่ 3
- 8.2.1.2 จำนวนตัวอย่างที่ไม่เป็นไปตามข้อ 4. และข้อ 6.1 ต้องไม่เกินเลขจำนวนที่ยอมรับ ที่กำหนดในตารางที่ 3 จึงจะถือว่าแผ่นชิ้นไม้อัดซีเมนต์รุ่นนั้นเป็นไปตามเกณฑ์ที่กำหนด

ตารางที่ 3 แผนการชักตัวอย่างสำหรับการทดสอบขนาดและลักษณะทั่วไป
(ข้อ 8.2.1)

ขนาดรุ่น แผ่น	ขนาดตัวอย่าง แผ่น	เลขจำนวน ที่ยอมรับ
ไม่เกิน 150	3	0
151 ถึง 500	13	1
501 ขึ้นไป	20	2

- 8.2.2 การชักตัวอย่างและการยอมรับ สำหรับการทดสอบความหนาแน่น ความชื้น สภาพนำความร้อน และคุณลักษณะที่ต้องการอื่นๆ
- 8.2.2.1 ให้ชักตัวอย่างโดยวิธีสุ่ม จากแผ่นชิ้นไม้อัดซีเมนต์ที่เป็นไปตามเกณฑ์ที่กำหนดในเรื่องขนาด และลักษณะทั่วไปแล้ว มาจำนวน 5 แผ่น แต่ละแผ่นให้ตัดเป็นชิ้นทดสอบตามรูปที่ 1
- ชิ้นทดสอบ A สำหรับทดสอบความหนาแน่น และความชื้น จำนวน 3 ชิ้น
 - ชิ้นทดสอบ B สำหรับทดสอบการพองตัวเมื่อแช่น้ำ จำนวน 3 ชิ้น
 - ชิ้นทดสอบ C สำหรับทดสอบความต้านแรงดัดและมอดุลัสยืดหยุ่น จำนวน 2 ชิ้น
 - ชิ้นทดสอบ D สำหรับทดสอบความต้านแรงดัดตั้งฉากกับผิวหน้า จำนวน 3 ชิ้น
 - ชิ้นทดสอบ E สำหรับการทดสอบสภาพนำความร้อน จำนวน 3 ชิ้น

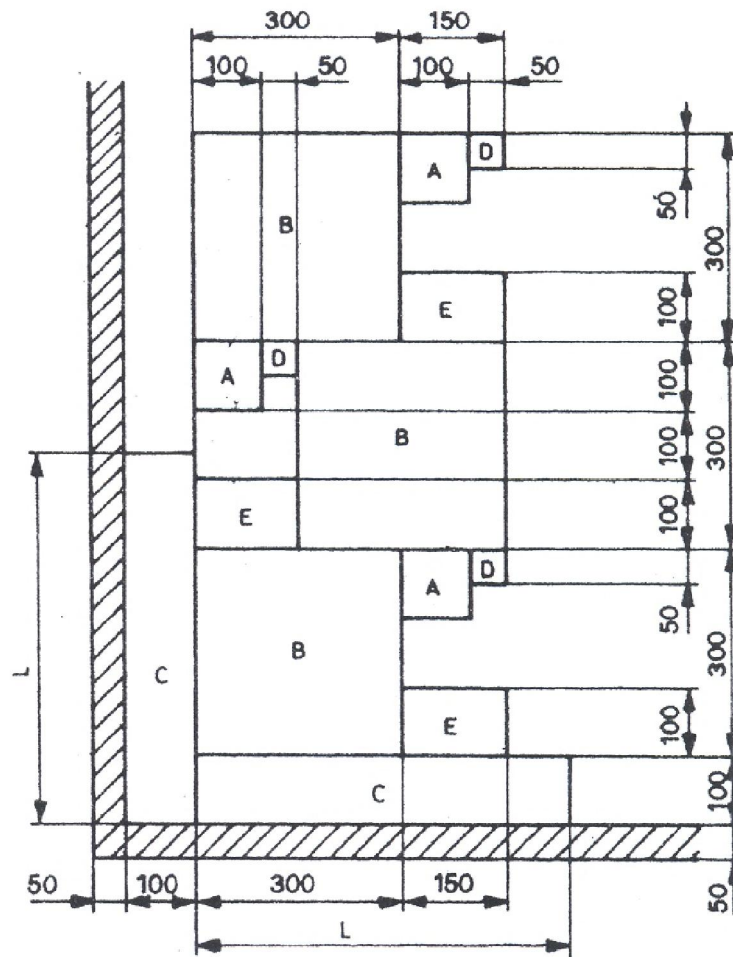

L = 16 เท่าของความหนาระบุ (ตัวเลขที่ได้ให้ปัดเป็นเลขจำนวนเต็มของ 10 มิลลิเมตรที่ใกล้เคียง) บวกด้วย 25 มิลลิเมตร

หน่วยเป็นมิลลิเมตร

รูปที่ 1 ตำแหน่งและการตัดขึ้นทดสอบ
(ข้อ 8.2.2.1)

8.2.2.2 ตัวอย่างทุกตัวอย่างต้องเป็นไปตามข้อ 6.2 ข้อ 6.3 ข้อ 6.4 และข้อ 6.5 ทุกรายการ จึงจะถือว่าแผ่นชั้นไม้อัดซีเมนต์รูนนั้นเป็นไปตามเกณฑ์ที่กำหนด

8.3 เกณฑ์ตัดสิน

ตัวอย่างแผ่นชั้นไม้อัดซีเมนต์ต้องเป็นไปตามข้อ 8.2.1.2 และ ข้อ 8.2.2.2 ทุกข้อ จึงจะถือว่าแผ่นชั้นไม้อัดซีเมนต์รูนนั้นเป็นไปตามมาตรฐานผลิตภัณฑ์อุตสาหกรรมนี้

9. การทดสอบ

9.1 การปรับภาวะขึ้นทดสอบ

ให้นำขึ้นทดสอบที่เตรียมไว้ทดสอบการพองตัวเมื่อแช่น้ำ ความต้านแรงตัด มอดุลัสยืดหยุ่น ความต้านแรงดึง ตั้งฉากกับผิวหน้า และสภาพนำความร้อน ไปปรับภาวะที่อุณหภูมิ 23 ± 5 องศาเซลเซียส ความชื้นสัมพัทธ์ ร้อยละ 60 ± 10 จนน้ำหนักคงที่ คือ น้ำหนักของขึ้นทดสอบที่ชั่ง 2 ครั้งห่างกัน 24 ชั่วโมง ต่างกันไม่เกิน ร้อยละ 0.5 แล้วทำการทดสอบทันทีที่พ้นจากการปรับภาวะ ส่วนขึ้นทดสอบที่ใช้ทดสอบความหนาแน่นและความชื้นไม่ต้องปรับภาวะ

9.2 ขนาด

9.2.1 ความกว้างและความยาว

ใช้สายวัดโลหะที่วัดได้ละเอียดถึง 1 มิลลิเมตร วัดที่จุดลึกเข้าไปจากขอบของแผ่นขึ้นไม้อัดซีเมนต์ ประมาณ 100 มิลลิเมตร ดังรูปที่ 2

9.2.2 ความหนา

ใช้ไมโครมิเตอร์ ที่วัดได้ละเอียดถึง 0.05 มิลลิเมตร ซึ่งมีส่วนของแป้นวัดเรียบและขนานกัน และมีเส้นผ่านศูนย์กลางไม่น้อยกว่า 10 มิลลิเมตร วัดที่บริเวณกึ่งกลางของขอบของแผ่นขึ้นไม้อัดซีเมนต์ทั้ง 4 ด้าน และให้ลึกเข้าไปจากขอบประมาณ 25 ถึง 200 มิลลิเมตร ดังรูปที่ 2

9.2.3 ความแตกต่างของเส้นทแยงมุม

ใช้สายวัดตามข้อ 9.2.1 วัดหาความแตกต่างของเส้นทแยงมุม

9.2.4 ความตรงของขอบ

ชิงเส้นด้ายให้ตั้งระหว่างมุมที่ขอบเดียวกัน ของแผ่นขึ้นไม้อัดซีเมนต์ แล้ววัดระยะที่คลาดเคลื่อนจากแนวเส้นด้ายมากที่สุดของขอบทั้ง 4 ด้าน

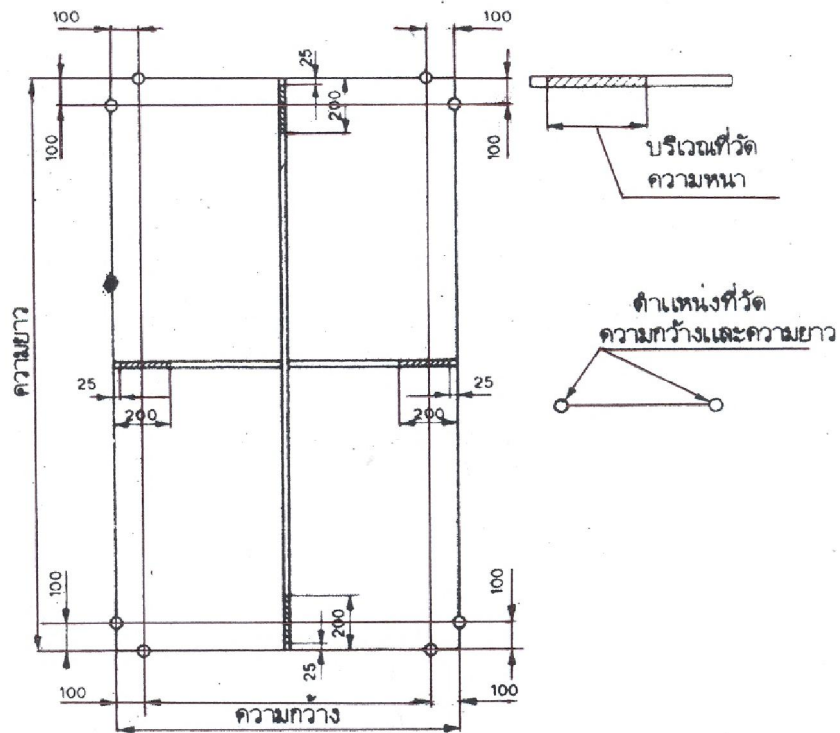

หน่วยเป็นมิลลิเมตร

รูปที่ 2 ตำแหน่งที่วัดความกว้าง ความยาว และความหนาของแผ่นชั้นไม้อัดซีเมนต์
(ข้อ 9.2.1 และข้อ 9.2.2)

9.3 ความหนาแน่น

9.3.1 เครื่องมือ

- 9.3.1.1 เครื่องชั่ง ที่ชั่งได้ละเอียดถึง 0.1 กรัม
- 9.3.1.2 ไมโครมิเตอร์ ที่วัดได้ละเอียดถึง 0.5 มิลลิเมตร

9.3.2 วิธีทดสอบ

- 9.3.2.1 ชั่งชั้นทดสอบให้ทราบน้ำหนักที่แน่นอนถึง 0.1 กรัม
- 9.3.2.2 วัดความกว้างและความยาวของชั้นทดสอบขนาดกับขอบให้ละเอียดถึง 0.5 มิลลิเมตร ตามรูปที่ 3 แล้วหาค่าเฉลี่ย
- 9.3.2.3 วัดความหนา 4 ตำแหน่ง ตามรูปที่ 3 แล้วหาค่าเฉลี่ย

9.3.3 วิธีคำนวณ

หาค่าความหนาแน่นจากสูตร

$$\text{ความหนาแน่น} = \frac{\text{มวล (กรัม)}}{\text{ปริมาตร (ลูกบาศก์มิลลิเมตร)}} \times 10^6$$

กิโลกรัมต่อลูกบาศก์เมตร

9.3.4 การรายงานผล

รายงานค่าความหนาแน่นของชั้นทดสอบแต่ละชั้นและค่าเฉลี่ย

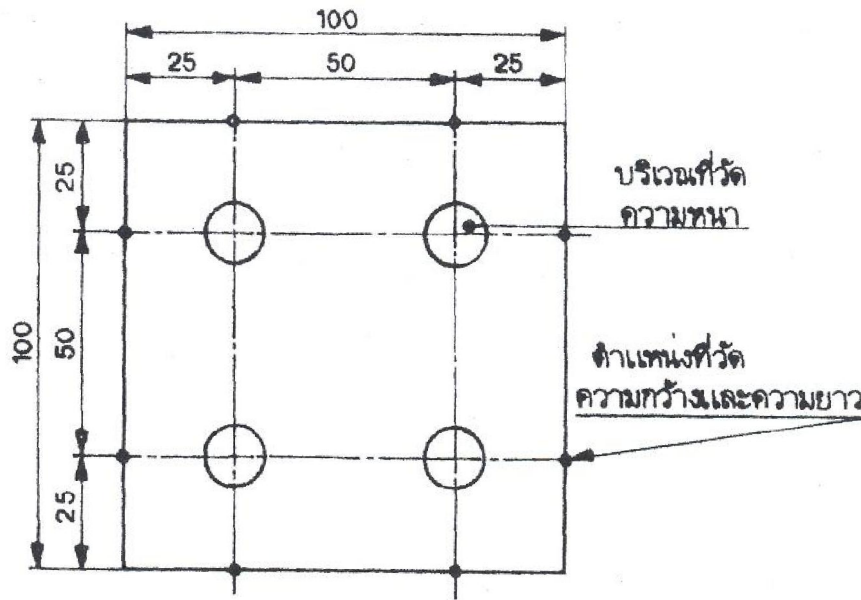

หน่วยเป็นมิลลิเมตร

รูปที่ 3 ตำแหน่งที่วัดความกว้าง ความยาว และความหนาของชิ้นทดสอบ
(ข้อ 9.3.2.2 ข้อ 9.3.2.3 และข้อ 9.5.2.1)

9.4 ความชื้น

9.4.1 เครื่องมือ

- 9.4.1.1 เครื่องชั่ง ที่ชั่งได้ละเอียดถึง 0.01 กรัม
- 9.4.1.2 เตอบ ที่สามารถควบคุมอุณหภูมิได้ที่ 130 ± 2 องศาเซลเซียส
- 9.4.1.3 เดซิกเคเตอร์

9.4.2 วิธีทดสอบ

- 9.4.2.1 ชั่งชิ้นทดสอบซึ่งผ่านการทดสอบตามข้อ 9.3 แล้ว ให้ทราบน้ำหนักที่แน่นอนถึง 0.01 กรัม เป็นน้ำหนักก่อนอบ
- 9.4.2.2 อบชิ้นทดสอบในเตอบที่อุณหภูมิ 103 ± 2 องศาเซลเซียส จนมีน้ำหนักคงที่ คือน้ำหนักชิ้นทดสอบที่ชั่ง 2 ครั้งห่างกัน 6 ชั่วโมง ต่างกันไม่เกินร้อยละ 0.1
- 9.4.2.3 นำมาใส่ในเดซิกเคเตอร์ ปลอ่ยไว้ให้เย็น
- 9.4.2.4 ชั่งชิ้นทดสอบ เป็นน้ำหนักอบแห้ง

9.4.3 วิธีคำนวณ

หาค่าความชื้นจากสูตร

$$\text{ความชื้น} = \frac{\text{น้ำหนักก่อนอบ (กรัม)} - \text{น้ำหนักอบแห้ง (กรัม)}}{\text{น้ำหนักอบแห้ง (กรัม)}} \times 100$$

ร้อยละ

9.4.4 การรายงานผล

รายงานค่าความชื้นของชิ้นทดสอบแต่ละชิ้นและค่าเฉลี่ย

9.5 การพองตัวเมื่อแช่น้ำ

9.5.1 เครื่องมือ

ไมโครมิเตอร์ ที่วัดได้ละเอียดถึง 0.05 มิลลิเมตร

9.5.2 วิธีทดสอบ

9.5.2.1 ทำเครื่องหมายตำแหน่งที่วัดความหนาตามรูปที่ 3 วัดความหนาของชั้นทดสอบ 4 ตำแหน่ง แล้วหาค่าเฉลี่ยเป็นความหนาก่อนแช่น้ำ

9.5.2.2 แช่ชั้นทดสอบในน้ำสะอาดที่อุณหภูมิห้อง โดยตั้งให้แต่ละชั้นห่างจากกัน ให้ขอบบนอยู่ใต้อุณหภูมิระดับผิวน้ำ ประมาณ 25 มิลลิเมตร ชั้นทดสอบต้องตั้งได้ฉากกับผิวน้ำ และห่างจากผนังและก้นภาชนะที่ใส่น้ำไม่น้อยกว่า 10 มิลลิเมตร

9.5.2.3 เมื่อแช่ชั้นทดสอบครบ 24 ชั่วโมง นำชั้นทดสอบขึ้นมาซับน้ำที่ผิวออกให้หมดด้วยผ้าหามาดแล้วปล่อยให้ชั้นทดสอบแห้งโดยวางให้ขอบด้านใดด้านหนึ่งอยู่บนแผ่นวัสดุที่ไม่ดูดซึมน้ำ เช่น พลาสติก กระดาษ

9.5.2.4 เมื่อปล่อยให้ชั้นทดสอบแห้งครบ 2 ชั่วโมงแล้ว นำชั้นทดสอบมาวัดความหนาตามตำแหน่งเดิม แล้วหาค่าเฉลี่ยเป็นความหนาหลังแช่น้ำ

9.5.3 วิธีคำนวณ

หาค่าการพองตัวเมื่อแช่น้ำจากสูตร

$$\begin{aligned} & \text{การพองตัวเมื่อแช่น้ำ ร้อยละ} \\ & = \frac{\text{ความหนาหลังแช่น้ำ (มิลลิเมตร)} - \text{ความหนาก่อนแช่น้ำ (มิลลิเมตร)}}{\text{ความหนาก่อนแช่น้ำ (มิลลิเมตร)}} \times 100 \end{aligned}$$

9.5.4 การรายงานผล

รายงานค่าเฉลี่ยการพองตัวเมื่อแช่น้ำเป็นร้อยละ

9.6 ความต้านแรงดัดและมอดูลัสยืดหยุ่น

9.6.1 เครื่องมือ

9.6.1.1 เครื่องกด ซึ่งวัดแรงกดได้ละเอียดถึง 5 นิวตัน หรือร้อยละ 5 ของแรงกดสูงสุดที่ชั้นทดสอบรับได้ หัวกดต้องมีปลายส่วนที่ใช้กดเป็นรูปครึ่งวงกลมมีรัศมี 10 ถึง 30 มิลลิเมตร และมีความยาวไม่น้อยกว่าความกว้างของชั้นทดสอบ

9.6.1.2 แท่นรองรับ ต้องมีลักษณะหน้าตัดเป็นรูปวงกลม หรือรูปครึ่งวงกลม มีรัศมี 10 ถึง 30 มิลลิเมตร ความยาวไม่น้อยกว่าความกว้างของชั้นทดสอบ

9.6.1.3 มาตรการแอนตัว ซึ่งอ่านค่าได้ละเอียดถึง 0.01 มิลลิเมตร

9.6.2 วิธีทดสอบ

9.6.2.1 วางชั้นทดสอบลงบนแท่นรองรับซึ่งมีระยะห่าง 16 เท่าของความหนาระบุของชั้นทดสอบ (ตัวเลขที่ได้ให้ปัดเป็นเลขจำนวนเต็มของ 10 มิลลิเมตรที่ใกล้เคียง) ตามรูปที่ 4 ให้ปลายชั้นทดสอบยื่นออกไปจากจุดที่รองรับประมาณข้างละ 25 มิลลิเมตร เท่า ๆ กัน

9.6.2.2 ให้แรงกดบนจุดกึ่งกลางของชั้นทดสอบ โดยมีอัตราการเพิ่มแรงกดอย่างสม่ำเสมอ เวลาที่ใช้ตั้งแต่เริ่มกดจนกระทั่งชั้นทดสอบหัก ต้องไม่น้อยกว่า 30 วินาที และไม่เกิน 120 วินาที

9.6.2.3 เขียนกราฟแสดงความสัมพันธ์ระหว่างแรงกดกับค่าการแอนตัว

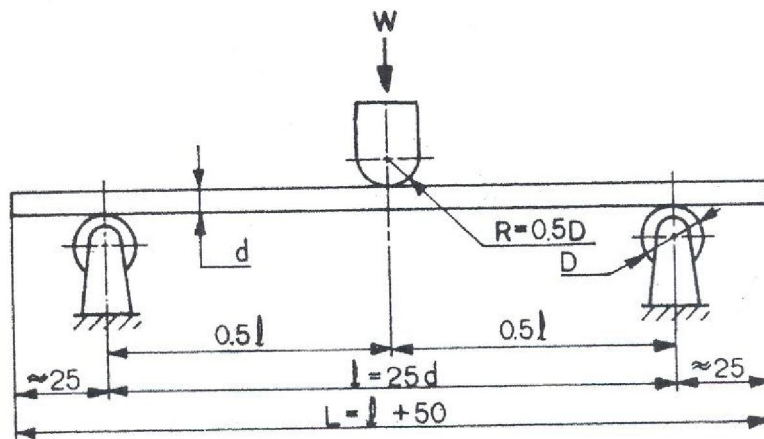

หน่วยเป็นมิลลิเมตร

รูปที่ 4 การทดสอบความต้านแรงตัดและมอดุลัสยืดหยุ่น
(ข้อ 9.6.2.1)

9.6.3 วิธีคำนวณ

9.6.3.1 หาค่าความต้านแรงตัดจากสูตร

$$f = \frac{3 W l}{2 b l^2}$$

เมื่อ f คือ ความต้านแรงตัด เป็นเมกะพาสคัล

W คือ แรงกดสูงสุดที่ขึ้นทดสอบรับได้ เป็นนิวตัน

l คือ ระยะห่าง ระหว่างจุดศูนย์กลางของแท่นรองรับ เป็นมิลลิเมตร

b คือ ความกว้างของชิ้นทดสอบ เป็นมิลลิเมตร

d คือ ความหนาเฉลี่ยของชิ้นทดสอบ เป็นมิลลิเมตร

9.6.3.2 หาค่ามอดุลัสยืดหยุ่นจากสูตร

$$E = \frac{l^3 \Delta W}{4 b d^3 \Delta S}$$

เมื่อ f คือ มอดุลัสยืดหยุ่น เป็นเมกะพาสคัล

l คือ ระยะห่าง ระหว่างจุดศูนย์กลางของแท่นรองรับ เป็นมิลลิเมตร

ΔW คือ แรงกดที่เพิ่มขึ้นในช่วงที่เส้นกราฟเป็นเส้นตรง ตามรูปที่ 5 เป็นนิวตัน

b คือ ความกว้างของชิ้นทดสอบ เป็นมิลลิเมตร

d คือ ความหนาเฉลี่ยของชิ้นทดสอบ เป็นมิลลิเมตร

ΔS คือ ระยะแอนตัวที่เพิ่มขึ้น ในช่วงที่เส้นกราฟเป็นเส้นตรง ตามรูปที่ 5 เป็นมิลลิเมตร

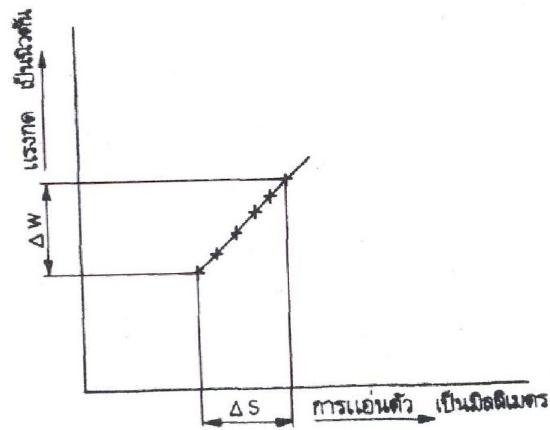

รูปที่ 5 กราฟแสดงความสัมพันธ์ระหว่างแรงกดกับการเอนตัว
(ข้อ 9.6.3.2)

9.6.4 การรายงานผล

รายงานค่าเฉลี่ยของความต้านแรงดัดและมอดุลัสยืดหยุ่น

9.7 ความต้านแรงดัดตั้งฉากกับผิวหน้า

9.7.1 เครื่องมือ

9.7.1.1 เครื่องดิ่ง ซึ่งสามารถให้แรงดิ่งเพื่อแยกชั้นทดสอบออกในเวลาไม่น้อยกว่า 30 วินาทีและไม่เกิน 120 วินาที

9.7.1.2 แผ่นดิ่งซึ่งทำด้วยไม้หรือโลหะที่เหมาะสม ขนาดไม่น้อยกว่า 50 มิลลิเมตร × 50 มิลลิเมตร ความหนาตามความเหมาะสม

9.7.2 วิธีทดสอบ

9.7.2.1 ตัดผิวหน้าทั้งสองของชั้นทดสอบกับแผ่นดิ่ง โดยใช้กาวสังเคราะห์ที่มีแรงยึดมากกว่าแรงยึดในตัวชั้นทดสอบ

9.7.2.2 นำชั้นทดสอบที่เตรียมได้แล้วนี้ไปเข้าเครื่องดิ่ง ดิ่งให้ชั้นทดสอบแยกออกจากกันซึ่งปกติจะแยกในชั้นไส้ อัตราการเพิ่มแรงดิ่งต้องเป็นไปอย่างสม่ำเสมอ เวลาที่ใช้ตั้งแต่เริ่มดิ่งจนกระทั่งชั้นทดสอบแยกออกจากกันต้องไม่น้อยกว่า 30 วินาที และไม่เกิน 120 วินาที

9.7.3 วิธีคำนวณ

หาค่าความต้านแรงดิ่งตั้งฉากกับผิวหน้าจากสูตร

$$\text{ความต้านแรงดิ่งตั้งฉากกับผิวหน้า} = \frac{\text{แรงดิ่งสูงสุด (นิวตัน)}}{\text{ความกว้าง (มิลลิเมตร) × ความยาว (มิลลิเมตร)}}$$

เมกะพาสคัล

9.7.4 การรายงานผล

รายงานค่าเฉลี่ยของความต้านแรงดิ่งตั้งฉากกับผิวหน้า